

SPORTCRAFT 

TURBO HOCKEY

**ASSEMBLY, INSTRUCTIONS AND RULES
ASAMBLEA, INSTRUCCIONES Y REGLAS**

1-1-34-510 SS

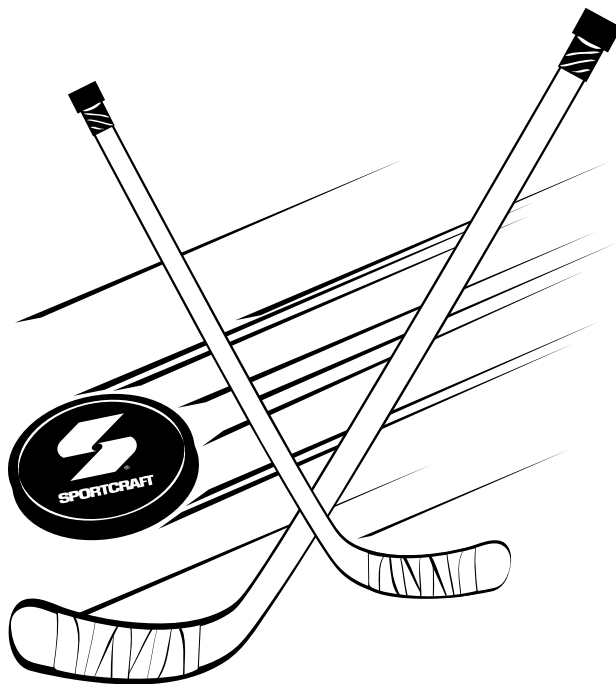

For Replacement Parts (Mon. - Fri., 9:00am to 5:00pm EST) order direct at www.sportcraft.com,
or call our

Express Parts Center (866) 206-4321

For Technical Support (9:00am to 5:00pm EST) call
Sportcraft Consumer Service at (800) 526-0244

Pour les pièces de remplacement (lunes a viernes, 9:00am a 5:00pm EST) ordenar
directamente a la página de internet www.sportcraft.com o llame nuestro
Centro de Partes Expreso al (866) 206-4321

Para el soporte técnico (9:00am a 5:00pm EST) llame el
Servicio de al Cliente Sportcraft al (800) 526-0244

IMPORTANT SAFETY INSTRUCTIONS

- 1. Read all instructions - All the safety and operating instructions should be read carefully before this turbo hockey game is played.**
- 2. Caution - This is not a toy and is intended for use by or under the supervision of adults. Adults should review safety guidelines with children to avoid possible risk of electric shock or other injuries.**
- 3. Power sources - This hockey game should be operated only from 100-125V A.C., 50/60 cycle current as indicated on the identification label. If you are not sure of the type of power supply to your home, consult your appliance dealer or local power company.**
- 4. Power cord protection - Power cord should be routed so that it is not likely to be walked on or pinched by items placed upon or against it. Pay particular attention to cords at plugs, convenience receptacles, and the point of exit from the game.**
- 5. Overloading - Do not overload wall outlets and extension cords as this can result in a risk of fire or electric shock.**
- 6. Object and liquid entry - Never push objects of any kind into this game through openings as they may touch dangerous voltage points or short-out parts which could result in a fire or electric shock. Never spill liquid of any kind on the game.**
- 7. Ventilation - Openings in the game are provided for the exhaust air to create a cushion effect. The openings on the air blower are for the intake air. Keep clear of the air blower when it is on. Do not put hand or other objects near the intake openings. To ensure reliable operation of the game and protect it from overheating these openings must not be blocked or covered.**
- 8. Damage requiring service - Unplug the game from the wall outlet. Do not attempt to service the blower yourself as opening or removing covers may expose you to dangerous voltage or other hazards. Refer servicing to qualified service personnel under the following conditions.**
 - A. When the power supply cord or plug is damaged.**
 - B. If liquid has spilled, or objects have fallen into the blower.**
 - C. When the air blower exhibits a distinct change in performance e.g. abnormal noise, this indicates a need for service.**
- 9. Grounding or Polarization - This game is equipped with a polarized alternating current line plug (a plug having one blade wider than the other). This plug will fit into the power outlet only one way. This is a safety feature. If you are unable to insert the plug fully into the outlet, try reversing the plug. If the plug should still fail to fit, contact your electrician to replace your obsolete outlet. Do not defeat the safety purpose of the polarized plug.**
- 10. CAUTION - ELECTRICALLY OPERATED PRODUCT - Not recommended for children under 8 years of age. As with all electrical products, precautions should be observed during handling and use to reduce the risk of electric shock.**
- 11. We recommend that the game be periodically examined for conditions that may result in the risk of fire, electrical shock, or injury to persons. In the event such conditions exist, the game should not be used until properly repaired.**

SAVE THESE INSTRUCTIONS

WARNING: To Reduce The Risk Of Fire Or Electric Shock, Do Not Use This Fan With Any Solid-State Speed Control Device

INSTRUCCIONES IMPORTANTES DE SEGURIDAD

- 1. Lea todas las instrucciones – todas las instrucciones de seguridad y operación se deben leer con cuidado antes de utilizar este juego de hockey.**
- 2. Advertencia – Esto no es un juguete y es para el uso de adultos o menores con la supervisión de adultos. Las personas adultas deben revisar las pautas de seguridad en cuanto a los niños para evitar cualquier posible riesgo de electrocución u otras lesiones.**
- 3. Fuentes de poder – Este juego de hockey sólo se debe operar con corriente alterna de 100-125V C.A., y 50/60 ciclos según se indica en la etiqueta de identificación. Si usted no sabe con seguridad qué tipo de energía tiene en su hogar, consulte con un vendedor de electrodomésticos o con la compañía local de electricidad.**
- 4. Protección del cordón – Se debe colocar el cordón de manera que no se pueda pisar, ni aplastar con objetos que se le coloquen encima o al lado. Preste mucha atención a los cordones en la parte del enchufe, los receptáculos y los puntos de salida del juego.**
- 5. Sobrecarga – No sobrecargue los tomacorrientes ni las extensiones ya que esto puede ocasionar riesgo de incendio o electrocución.**
- 6. Entrada de objetos y líquidos – Nunca inserte ninguna clase de objeto en las aberturas de este juego ya que pueden entrar en contacto con puntos de voltaje peligrosos o partes que causan cortocircuito lo cual puede causar un incendio o electrocución. Nunca se debe derramar ningún tipo de líquido sobre este juego.**
- 7. Ventilación – Las aberturas del juego están diseñadas para que el aire de salida cree un efecto de “colchón”. Las aberturas en el soplador de aire son para la entrada de aire. Manténgase alejado del soplador cuando está encendido. No coloque las manos ni otros objetos cerca de las aberturas de entrada de aire. Para asegurar el funcionamiento confiable del juego y evitar que se sobrecaliente, estas aberturas no se deben bloquear ni cubrir.**
- 8. Daños que requieran servicios de reparación – Desenchufe el juego. No trate de reparar el soplador usted mismo ya que el abrir o quitar las cubiertas lo expone a voltajes peligrosos u otros peligros. Los servicios de reparación los deben proporcionar una persona calificada bajo las siguientes condiciones:**
 - A. Cuando el cordón o el enchufe están dañados.**
 - B. Si se ha derramado un líquido o se han dejado caer objetos dentro del soplador.**
 - C. Cuando el soplador de aire muestra un cambio marcado en su desempeño**
- 9. Polarización o conexión a tierra – Este juego viene con un enchufe de línea de corriente alterna polarizada (un enchufe que tiene un diente más ancho que el otro). Este enchufe sólo entra en el tomacorriente de una manera. Ésta es una medida de seguridad. Si no puede insertar el enchufe por completo en el tomacorriente, trate de invertirlo. Si, aún así, no entra, contacte a un electricista para que reemplace el tomacorriente obsoleto. No intente violar esta medida de seguridad.**
- 10. PRECAUCIÓN - PRODUCTO ELÉCTRICAMENTE MANEJADO - No recomendado para niños bajo 8 años. Como con todos los productos eléctricos, las precauciones deberían ser observadas durante el manejo y el empleo para reducir el riesgo de choque eléctrico.**
- 11. Recomendamos que el juego sea examinado de vez en cuando de las condiciones que pueden causar el riesgo de fuego, la descarga eléctrica, o la herida a personas. Si estas condiciones existen, el juego no debería ser usado hasta que está reparado.**

GUARDE ESTAS INSTRUCCIONES

ADVERTENCIA: Para disminuir el riesgo de incendio o electrocución, no use este ventilador con un dispositivo de control de velocidad de estado sólido.

Congratulations on owning a new Sportcraft Turbo Hockey game! We hope you will have many hours of enjoyable use with this product.



WARNING: This is not a child's toy. Adult supervision is required for children playing this game. Please read instructions carefully. Proper use of this set can avoid damage or injury.

IMPORTANT!

Please Keep Your Instructions! Your Model number is necessary should you need to contact us. Please read through this instruction book to familiarize yourself with all the parts and assembly steps. Kindly refer to the Parts Identifier below and be sure that all parts have been included. Although we at Sportcraft are dedicated to giving our customers the best product possible, a question may arise or a part may be missing. Don't return the game to the store.

For Replacement Parts (Mon., - Fri., 9:00am to 5:00pm EST) order direct at www.sportcraft.com, or call our Express Parts Center (866) 206-4321

For Technical Support (9:00am to 5:00pm EST) call Sportcraft Consumer Service at (800) 526-0244

TOOLS REQUIRED FOR ASSEMBLY:

- Phillips and Slotted Head Screwdrivers (or Power Driver) - not included
- Allen Key - included
- 12V DC Adaptor - included

¡Felicitaciones por haber comprado un nuevo juego de Turbo Hockey de Sportcraft! Nosotros esperamos que este producto le proporcione muchas horas de diversión.



ADVERTENCIA: Esto no es un juguete de niños. La supervisión adulta es requerida para jugar este juego de niños. Por favor leída las instrucciones con cuidado. El empleo apropiado de este juego puede evitar el daño o la herida.

IMPORTANTE

¡Por favor guarde estas instrucciones! Su número de modelo es necesario en caso de que deba comunicarse con nosotros. Antes de intentar armar el producto, por favor lea este manual de instrucciones para familiarizarse con todas las piezas y los pasos a seguir en el montaje. Por favor consulte la lista Identificación de las Piezas que se encuentra a continuación y asegúrese de que todas las piezas hayan sido incluidas. Aunque nosotros en Sportcraft estamos dedicados a proporcionarle a nuestros clientes el mejor producto posible, en ocasiones hay una pregunta o puede que una pieza no se haya incluido. No devuelva el juego a la tienda donde lo compró.

Pour les pièces de remplacement (lunes a viernes, 9:00am a 5:00pm EST) ordenar directamente a la página de internet www.sportcraft.com o llame nuestro Centro de Partes Expreso al (866) 206-4321

Para el soporte técnico (9:00am a 5:00pm EST) llame el Servicio de al Cliente Sportcraft al (800) 526-0244

HERRAMIENTAS NECESARIAS PARA EL ENSAMBLAJE

- Destornilladores Phillips y de cabeza ranurada (o destornillador eléctrico) - no incluido
- Llave hexagonal - incluida (ajustable o alicate - no incluido)
- Adaptador 12V CA - incluido

PARTS IDENTIFIER

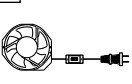
1		BLOWER AND WIRE CONNECTOR
		SOPLADORE DE AIRE Y CONECTOR DE CABLE
9-3-34-510SS01 (1)		

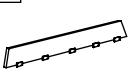
2		LOWER SIDE APRON (PRE-INSTALLED)
		TABLERO INFERIOR LATERAL (PRE-INSTALADO)
9-3-34-510SS02 (2)		

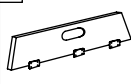
3		LOWER END APRON (PRE-INSTALLED)
		TABLERO INFERIOR DE EXTREMO (PRE-INSTALADO)
9-3-34-510SS03 (2)		

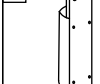
4		LEG
		PATA
9-3-34-510SS04 (4)		

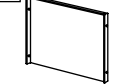
5		LEG PANEL
		PANEL DE PATA
9-3-34-510SS05 (4)		

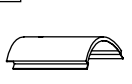
6		APRON CORNER - SILVER
		ESQUINA DE TABLERO - PLATA
9-3-34-510SS06 (4)		

7		4 X 41 MM WASHER HEAD SCREW
		TORNILLO DE ARANDELA DE 4 X 15 MM
9-3-34-510SS07 (28)		

8		6.5 X 32 MM ALLEN KEY BOLT
		PERNO HEXAGONAL DE 6.5 X 32 MM
9-3-34-510SS08 (16)		

9		6.5 MM WASHER
		ARANDELA DE 6.5 MM
9-3-34-510SS09 (16)		

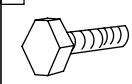
10		8 X 44.5 MM BOLT
		PERNO DE 8 X 44.5 MM
9-3-34-510SS10 (8)		

11		8 MM WASHER
		ARANDELA DE 8 MM
9-3-34-510SS11 (16)		

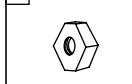
12		8 MM NUT
		TUERCA DE 8 MM
9-3-34-510SS12 (8)		

**PARTS IDENTIFIER
(Continued)**

13		PUSHER HOLDER
		SOSTENEDOR DE EMPUJADOR
9-3-34-510SS13 (2)		

14		PUCK HOLDER
		SOSTENEDOR DE DISCO
9-3-34-510SS14 (1)		

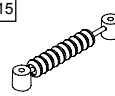
15		DIE CAST SLIDE SCORER
		MARCADOR MOLDEADO DESLIZANDO
9-3-34-510SS15 (2)		

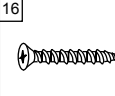
16		4 X 44.5 MM FLAT HEAD SCREW
		TORNILLO CON CABEZA PLANA DE 4 X 44.5 MM
9-3-34-510SS16 (4)		

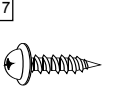
17		4 X 13 MM WASHER HEAD SCREW
		TORNILLO DE ARANDELA DE 4 X 13 MM
9-3-34-510SS17 (90)		

18		ROUND PUCK - 22 G (TRANSLUCENT RED)
		DISCO REDONDEADO - 22 G (ROJO TRANSLUCIDO)
9-3-34-510SS18 (6)		

19		NAME PLATE (PRE-INSTALLED)
		PLACA DE NOMBRE (PRE-INSTALADA)
9-3-34-510SS (2)		

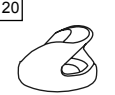
20		DELUXE POWER PUSHER (TRANSLUCENT RED)
		EMPUJADOR (ROJO TRANSLUCIDO)
9-3-34-510SS20 (2)		

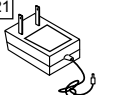
21		12V DC ADAPTOR
		ADAPTADOR DE CA 12V
9-3-34-510SS21 (1)		

22		LEG LEVELER
		NIVELADOR DE LAS PATAS
9-3-34-510SS22 (4)		

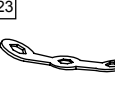
23		METAL WRENCH
		LLAVE INGLESA METÁLICA
9-3-34-510SS23 (1)		

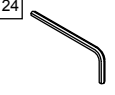
24		4 MM ALLEN KEY
		LLAVE HEXAGONAL DE 4 MM
9-3-34-510SS24 (1)		

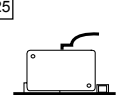
25		FORWARD GOAL TRIGGER (PRE-INSTALLED)
		DISPARADOR (PRE-INSTALADO)
9-3-34-510SS25 (2)		

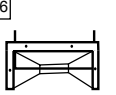
26		PUCK RETURN TRAY
		BANDEJA PARA LA DEVOLUCIÓN DEL DISCO
9-3-34-510SS26 (2)		

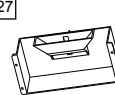
27		PUCK RETURN BOX WITH TRIGGER
		CAJA PARA LA DEVOLUCIÓN DEL DISCO Y DISPARADOR
9-3-34-510SS27 (2)		

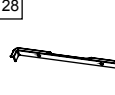
28		ADJUSTABLE GOAL COVER (PRE-INSTALLED)
		CUBIERTA DEL ARCO DE GOL ADJUSTABLE (PRE-INSTALADA)
9-3-34-510SS28 (2)		

29		ON/OFF SWITCH (PRE-INSTALLED)
		CONMUTADOR (PRE-INSTALADO)
9-3-34-510SS29 (1)		

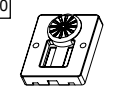
30		SCORER BASE BOX WITH SCREW (PRE-INSTALLED)
		BASE DE MARCADOR CON TORNILLO (PRE-INSTALADO)
9-3-34-510SS30 (1)		

31		CONNECTING WIRE (PRE-INSTALLED)
		CABLE DE CONEXIÓN (PRE-INSTALADO)
9-3-34-510SS31 (2)		

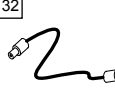
32		PUCK CATCHER WIRE (PRE-INSTALLED)
		CABLE DE LA UNIDAD DISPARADOR (PRE-INSTALADO)
9-3-34-510SS32 (2)		

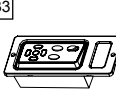
33		CONTRL BOX WITH SCREW (PRE-INSTALLED)
		CAJA DE CONTROL CON TORNILLO (PRE-INSTALADO)
9-3-34-510SS33 (1)		

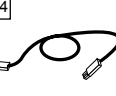
34		CONTROL WIRE (PRE-INSTALLED)
		CABLE DE CONTROL (PRE-INSTALADO)
9-3-34-510SS34 (1)		

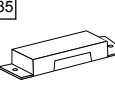
35		CONNECTING BOX (PRE-INSTALLED)
		CAJA DE CONEXIÓN (PRE-INSTALADO)
9-3-34-510SS35 (2)		

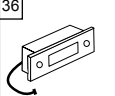
36		SCORER - CLOCK WITH WIRE AND SCREW (PRE-INSTALLED)
		MARCADOR - RELOJ CON CABLE Y TORNILLO (PRE-INSTALADO)
9-3-34-510SS36 (2)		

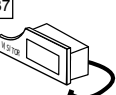
37		SCORER - VISITOR WITH 18" WIRE AND SCREW (PRE-INSTALLED)
		MARCADOR DEL EQUIPO VISITANTE CON CABLE DE 18" Y TORNILLO (PRE-INSTALADO)
9-3-34-510SS37 (1)		

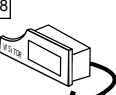
38		SCORER - VISITOR WITH 43" WIRE AND SCREW (PRE-INSTALLED)
		MARCADOR DEL EQUIPO VISITANTE CON CABLE DE 43" Y TORNILLO (PRE-INSTALADO)
9-3-34-510SS38 (1)		

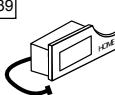
39		SCORER - HOME WITH 18" WIRE AND SCREW (PRE-INSTALLED)
		MARCADOR DEL EQUIPO EN CASA CON CABLE DE 18" Y TORNILLO (PRE-INSTALADO)
9-3-34-510SS39 (1)		

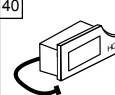
40		SCORER - HOME WITH 43" WIRE AND SCREW (PRE-INSTALLED)
		MARCADOR DEL EQUIPO EN CASA CON CABLE DE 43" Y TORNILLO (PRE-INSTALADO)
9-3-34-510SS40 (1)		

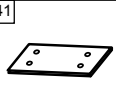
41		METAL PLATE (PRE-INSTALLED)
		PLACA METÁLICA (PRE-INSTALADA)
9-3-34-510SS41 (16)		

42		APRON CORNER CAP (PRE-INSTALLED)
		TAPA DE ESQUINA DE TABLERO (PRE-INSTALADO)
9-3-34-510SS42 (4)		

ASSEMBLY INSTRUCTIONS:

We recommend that two adults work together to assemble this game.

ASSEMBLY INSTRUCTIONS:

We recommend that two adults work together to assemble this table.

- 1) Open the carton of your new Hockey Table near where you will play. Select a clear level floor. The table will be assembled upside down and then turned over onto its legs. This is a very heavy table and turning it over will

(Continued on the next page.)

**IDENTIFICACIÓN DE LAS PIEZAS
(Continuado)**

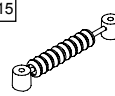
15		DIE CAST SLIDE SCORER
		MARCADOR MOLDEADO DESLIZANDO
9-3-34-510SS15 (2)		

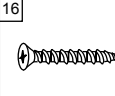
16		4 X 44.5 MM FLAT HEAD SCREW
		TORNILLO CON CABEZA PLANA DE 4 X 44.5 MM
9-3-34-510SS16 (4)		

19		NAME PLATE (PRE-INSTALLED)
		PLACA DE NOMBRE (PRE-INSTALADA)
9-3-34-510SS (2)		

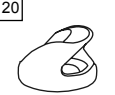
20		DELUXE POWER PUSHER (TRANSLUCENT RED)
		EMPUJADOR (ROJO TRANSLUCIDO)
9-3-34-510SS20 (2)		

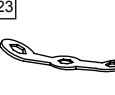
23		METAL WRENCH
		LLAVE INGLESA METÁLICA
9-3-34-510SS23 (1)		

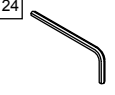
24		4 MM ALLEN KEY
		LLAVE HEXAGONAL DE 4 MM
9-3-34-510SS24 (1)		

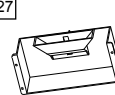
27		PUCK RETURN BOX WITH TRIGGER
		CAJA PARA LA DEVOLUCIÓN DEL DISCO Y DISPARADOR
9-3-34-510SS27 (2)		

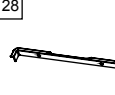
28		ADJUSTABLE GOAL COVER (PRE-INSTALLED)
		CUBIERTA DEL ARCO DE GOL ADJUSTABLE (PRE-INSTALADA)
9-3-34-510SS28 (2)		

31		CONNECTING WIRE (PRE-INSTALLED)
		CABLE DE CONEXIÓN (PRE-INSTALADO)
9-3-34-510SS31 (2)		

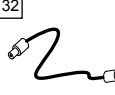
32		PUCK CATCHER WIRE (PRE-INSTALLED)
		CABLE DE LA UNIDAD DISPARADOR (PRE-INSTALADO)
9-3-34-510SS32 (2)		

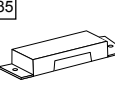
35		CONNECTING BOX (PRE-INSTALLED)
		CAJA DE CONEXIÓN (PRE-INSTALADO)
9-3-34-510SS35 (2)		

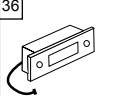
36		SCORER - CLOCK WITH WIRE AND SCREW (PRE-INSTALLED)
		MARCADOR - RELOJ CON CABLE Y TORNILLO (PRE-INSTALADO)
9-3-34-510SS36 (2)		

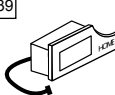
39		SCORER - HOME WITH 18" WIRE AND SCREW (PRE-INSTALLED)
		MARCADOR DEL EQUIPO EN CASA CON CABLE DE 18" Y TORNILLO (PRE-INSTALADO)
9-3-34-510SS39 (1)		

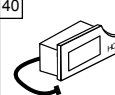
40		SCORER - HOME WITH 43" WIRE AND SCREW (PRE-INSTALLED)
		MARCADOR DEL EQUIPO EN CASA CON CABLE DE 43" Y TORNILLO (PRE-INSTALADO)
9-3-34-510SS40 (1)		

INSTRUCCIONES PARA EL ENSAMBLAJE

Recomendamos que dos adultos trabajen juntos para ensamblar este juego.

INSTRUCCIONES DE ENSAMBLAJE

Recomendamos que dos adultos ayuden a armar esta mesa.

- 1) Abra la caja de su nueva mesa de Turbo Hockey cerca de donde va a jugar. Seleccione un lugar nivelado y despejado en el suelo. La mesa puede armarse de manera invertida y después darse vuelta para que se asiente sobre las patas. Esta mesa es pesado y para

(Siga a la página siguiente.)

require at least Two Strong Adults.

- Remove all the contents from inside the carton and verify that you have all listed parts as shown on the Parts Identifier. We suggest that you use the bottom carton as a clean flat work area to protect the table. Carefully cut or tear the four carton corners so that the bottom is now your work area.

FIG. 1

- Raise the Lower End Apron (#3). Attach the top portion of the Metal Plate to the Lower End Apron with two (#17) Screws per Plate. **NOTE:** These Metal Plates will secure the Lower End Apron to the pre-installed End Apron. Pilot holes show the proper screw position. Do not tighten securely at this time. Do the same for the other Lower End Apron. **NOTE:** The Lower Aprons must be inside of the molded plastic band.
- Raise the Lower Side Aprons (#2) and repeat the same as in Step #3. See Fig. 1. Now go back and tighten the screws securely.

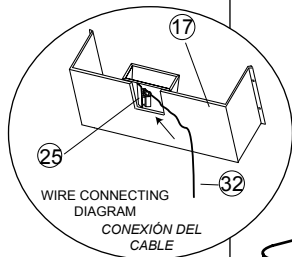
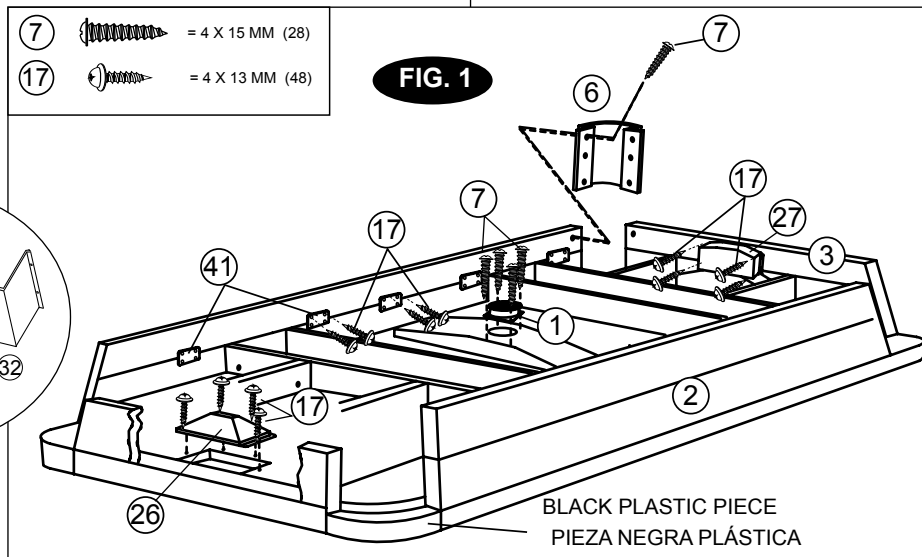

FIG. 1A



- Attach the Apron Corners (#6) to the End and Side Aprons (labelled "PLEASE ATTACH APRON CORNER AT THIS SIDE") using six Screws (#7) on the inside of each Apron Corner as shown in Fig. 1. **NOTE:** Make sure that the Apron Corners are installed inside of the black plastic piece.
- Attach the Puck Return Tray (#26) to the table using four Screws (#17) per Puck Return Tray. Then peel the label off of the Puck Return Tray (#26) and attach the Puck Return Box (#27) to the Puck Return Tray. Finally, attach the Puck Return Box (#27) to the End Apron (#3) using four of the (#17) Screws per Puck Return Box. Pilot holes show the proper screw position. See Fig. 1. Then attach the pre-mounted Puck Catcher Wires (#32) to the Triggers (#25) on the Puck Return Trays (26). See Fig. 1B.

darle vuelta será necesaria la participación de dos adultos fuertes.

- Extraiga el contenido de la caja y verifique que estén todas las piezas enumeradas en la sección de Identificación de Piezas. Sugerimos que utilice el fondo de la caja como área de trabajo limpia y plana para la protección de la mesa. Corte o desgarre cuidadosamente las cuatro esquinas de la caja de modo que el fondo se convierta en su superficie de trabajo.

FIG. 1

- Levante el tablero inferior de extremo (no. 3). Ate la parte superior de la placa metálica al tablero inferior de extremo con dos tornillos (no. 17) por placa. **NOTA:** Estas placas metálicas fijan bien el tablero inferior de extremo al tablero de extremo preinstalado. Los agujeros de guía muestran la posición de tornillo apropiada. No apriétese bien en este tiempo. Repite para el otro tablero inferior de extremo. **NOTA:** Los tableros inferiores deben estar

dentro de la cinta moldeada plástica.

- Levante el tablero inferior lateral (no. 2) y repite el paso no. 3. Vea la figura 1. Ahora regrese y apriete bien los tornillos.

- Ate las esquinas de tablero (no. 6) a los tableros laterales y de extremo (etiquetado "

POR FAVORATE LA ESQUINA DE TABLERO AL ESTE LADO" utilizando seis tornillos (no. 7) al interior de cada esquina de tablero como mostrado en la figura 1. **NOTA:** Asegúrese que las esquinas de tablero están bien instaladas dentro del pieza negra plástica.

- Fije la bandeja para la devolución del disco (no.26) a la mesa usando cuatro tornillos (no. 17) por bandeja. Entonces, pele la etiqueta de la bandeja para la devolución del disco (no.26) y áte la caja para la devolución del disco (no. 27) a la bandeja. Finalmente, fije la caja para la devolución del disco (no. 27) al tablero de extremo usando cuatro tornillos (no. 17) por caja. Los agujeros de guía muestran la posición de tornillo apropiada. Vea la figura 1. Entonces fije los cables de la unidad de disparador (no. 32) pre instalados a los disparadores (no. 25) sobre las bandejas para la devolución del disco (no.26). Vea la figura 1B.

- 7) Place the blower motor (#1) into the opening in the table and secure using four Screws (#7). See Fig. 1. Now go back and tighten the screws securely.

FIG. 2

- 8) Attach the two Leg End Panels (#5) to two table legs (#4) using eight (#8) Bolts and eight Washers (#9) per using the 5 mm Allen Key (# 24) provided. See Fig. 2. Repeat the same for the other leg.

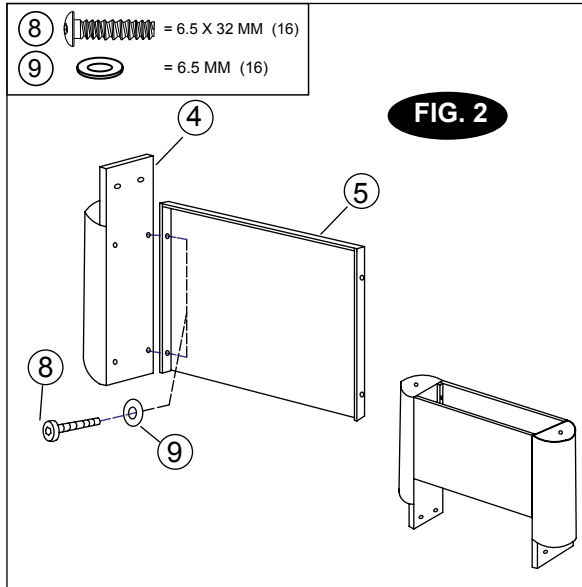

- 7) Coloque el soplador de aire (no. 1) en la apertura en la mesa y átelo utilizando cuatro tornillos (no. 7). Vea la figura 1. Ahora regrese y apriete bien los tornillos.

FIG. 2

- 8) Fije los dos paneles de pata (no. 5) a dos patas (no. 4) usando ocho pernos (no. 8) y ocho arandelas (no. 9) usando la llave hexagonal de 5 mm (no. 24) proviso. Vea la figura 2. Repite el mismo por la otra pata.

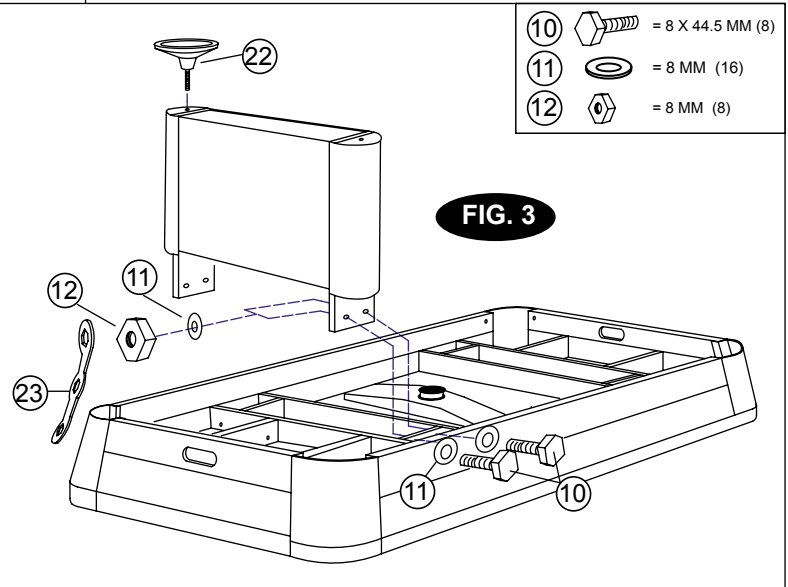

FIG. 3

- 9) Attach each Leg Assembly to the table cabinet using four Bolts (#10), eight Washers (#11), and four Nuts (#12) using the Metal Wrench (#23) provided. See Fig. 3. Do the same for the other Leg Assembly.
- 10) Screw one Leg Leveler (#22) into each of the legs. **NOTE:** Leg Levelers are optional and if the game is to be used on a smooth floor, we recommend not installing them.
- 11) Lift the table assembly from the floor with two strong adults, turn it over, and set table on its legs in the location where you will play. Go back and make sure that all connections are tight.

CAUTION: Two strong adults are recommended to turn the table over as shown.

1. Lift the table off the ground.
2. Turn the table over.
3. Place it on all four feet at the same time on the ground.

FIG. 3

- 9) Fije cada asamblea de pata al gabinete de mesa usando cuatro pernos (no.10), ocho arandelas (no.11), y cuatro tuercas (no.12) utilizando la llave inglesa metálica (no.23) proporcionado. Vea la figura 3. Repite el mismo para la otra asamblea de pata.
- 10) Ubique los cuatro niveladores de las patas (no. 22) y atornille uno en cada pata. **NOTA:** Los niveladores de las patas son opcionales y si el juego va a usarse sobre un suelo parejo, le aconsejamos no instalarlos.
- 11) Levante la mesa armada del suelo con dos adultos fuertes, dé vuelta a la mesa y colóquela sobre sus patas en el lugar donde se va a jugar. Repase todas las conexiones para asegurarse que estén bien ajustadas.

PRECAUCIÓN: Se recomienda que dos adultos fuertes le den vuelta la mesa como se muestra en el gráfico.

1. Levante la mesa del suelo.
2. Vuelque la mesa.
3. Apoye las cuatro patas en el suelo al mismo tiempo.

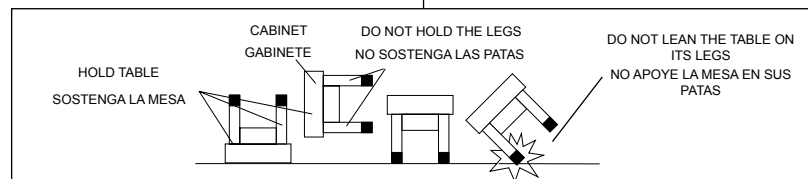
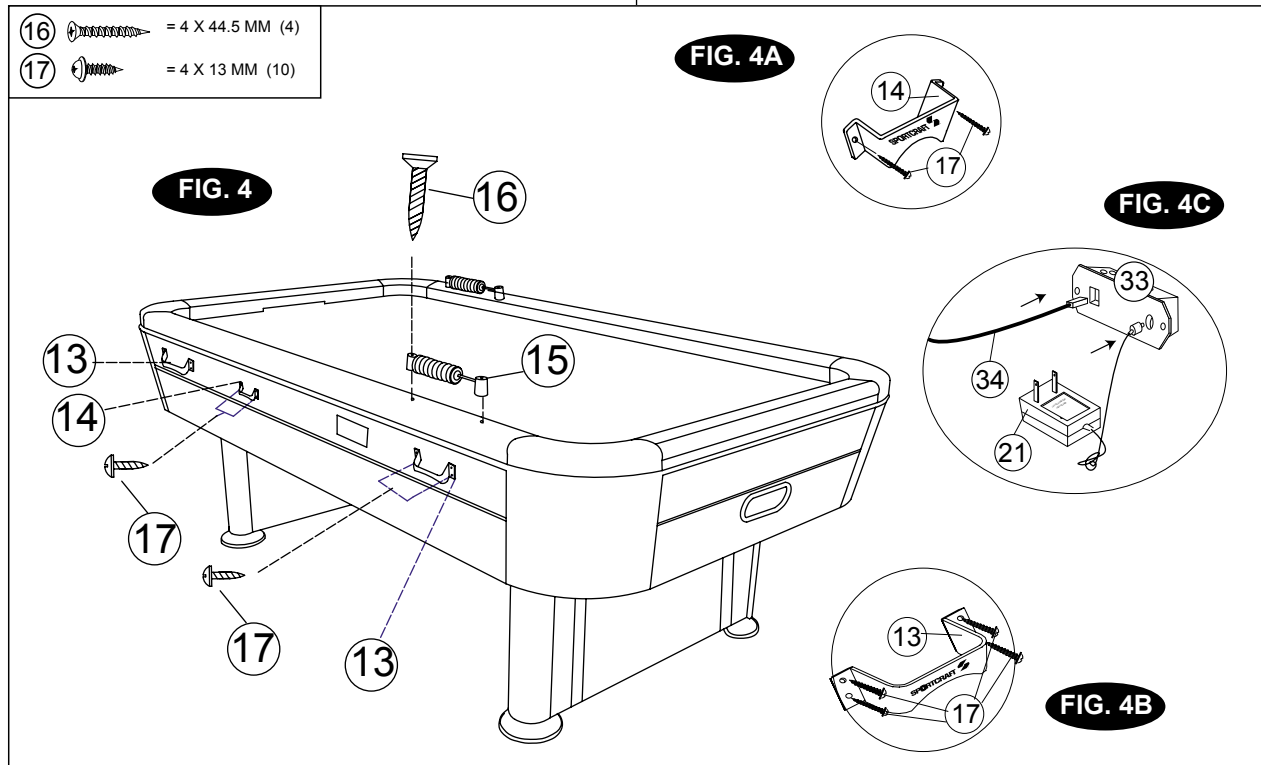

FIG. 4

- 12) Attach the two Slide Scorer Assemblies (#15) on top of the side rails using two of the (#16) Screws per Scorer. See Fig. 4. Pilot holes show proper screw placement.
- 13) Install the Puck Holder (#14) to the side apron using one Screw (#17) on each side of the Puck Holder. See Fig. 4 and 4A. Pilot holes show the proper screw placement.
- 14) Install the two Pusher Holders (#13), onto the same side apron, using two Screws (#17) on each side of the Pusher holder. See Figures 4 and 4B. Pilot holes show the proper screw placement.

FIG. 4

- 12) Fije las dos asambleas de marcador deslizando (no. 15) sobre la cima de los carriles de lado usando dos (no.16) tornillos por marcador como mostrado en la figura 4. Los agujeros de guía muestran la colocación de tornillo apropiada.
- 13) Instale el sostenedor de disco (no. 4) a la tabla lateral usando un tornillo (no.17) sobre cada lado del sostenedor de disco. Vea las figuras 4 y 4A. Los agujeros de guía muestran la posición apropiada.
- 14) Instale los dos sostenedores de empujador (no.13) sobre el mismo lado y extremo contrario de la gurrarnición lateral usando dos tornillos (no.17) en cada lado del sostenedor de empujador. Vea las figuras 4 y 4B. Los agujeros indicados muestran la posición apropiado para los tornillos.



- 15) From underneath the table, make sure that the pre-installed Control Wire (#34) is inserted into the Control Box (#33), and the pre-mounted Puck Catcher Wires (#32) are connected to the two Puck Returns with Trigger (#26). (**NOTE:** The control wire has a telephone plug end.)
- 16) From underneath the table, plug in the 12 DC Adaptor (#21) power cord to the Control Box (#32), and you are now ready to play. (Please re-read the Safety Instructions found on page 1.)

- 15) De abajo de la mesa, asegúrese que el cable de control preinstalado (no. 34) es insertado en la caja de control (no. 33), y los cables de la unidad disparador premontados (no. 32) están conectados a las dos cajas para la devolución del disco (no. 26). (**NOTA:** el cable de control tiene un final de enchufe telefónico.)
- 16) De abajo la mesa, enchúfese el adaptador de 12 V CA (no. 21) a la caja de control (no. 32), y ya está ahora listo a jugar. (Por favor relea las instrucciones de seguridad encontradas en la página 1.)

ELECTRONIC SCORER INSTRUCTIONS:

- 1) Turn on the switch, located on the side of the scoreboard to choose automatic scoring with sound and light.
- 2) Each period is pre-set to 10 minutes and can be adjusted up or down by pressing the "Up" or "Down" buttons.
- 3) Press "Start" button to begin the game.
- 4) For a "time out" or dropped pucks, simply press the "Pause" button. Press the button again to restart the game.
- 5) Each goal scored will be registered on the scoreboard and generate a crowd cheer. All scores can be cleared by pressing the "Home Reset" or "Visitor Reset" buttons
- 6) The end of the 1st period will be signaled by a buzzer. Press the "Start" button to begin the 2nd period. The LED lights will indicate the periods.
- 7) To reset the game, press the "Up" and "Down" buttons at the same time and hold for 2 seconds.

OPERACIÓN DEL MARCADOR ELECTRÓNICO:

- 1) Presione el botón cuadrado sobre la caja de control para abrir la cubierta. Gire el interruptor, localizado sobre el lado del marcador para seleccionar el marcador automático con sonido y luz, o empuje el conmutador para seleccionar el marcador automático sin sonido.
- 2) Cada período es predeterminado a 10 minutos y puede ser ajustado mas o menos por presionando los botones "+" o "-".
- 3) Prensa botón "Start" para comenzar el juego.
- 4) Durante una "pausa" o cuando tejos caen, simplemente presionan el botón "Pause". Presione el botón otra vez para comenzar de nuevo el juego.
- 5) Cada marca será registrado sobre el marcador y generará una aclaman de multitud. Todo el montón puede ser empezado de nuevo por presionando los botones de "Home Reset" o "Visitor Reset".
- 6) El final del primero período será señalado por un zumbador. Presione el botón "Start" para comenzar el segundo período. Las luces indicarán los períodos.

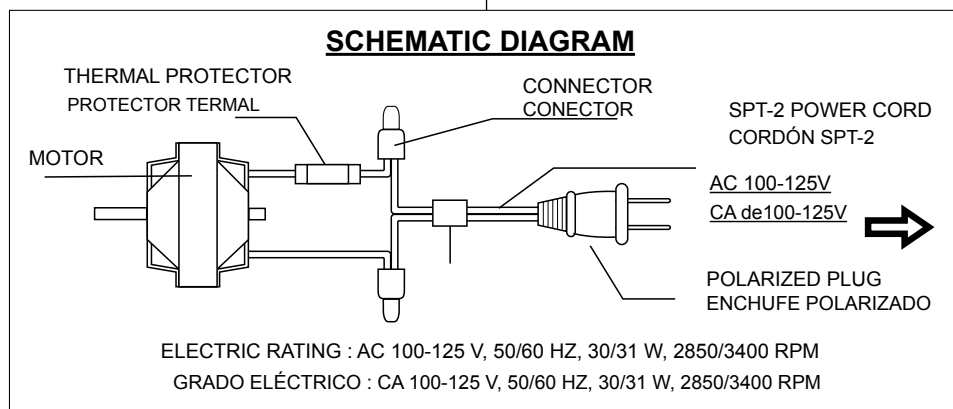

NOTE: The scoreboard will shut off automatically after 30 minutes. If not in use, however, we suggest turning the power off when the game will not be used.

HOCKEY GAME RULES:

- 1) This game is designed to be played with two (2) players, one at each end, or with four (4) players, two at each end of the game table.
- 2) Flip a coin to determine who will begin play, or a face-off can be held at the center of the table.
- 3) Play begins when the puck is placed on the playing surface. Players must hit the puck with the hand-held pushers and attempt to shoot into the opponent's goal.
- 4) One point is awarded when a puck is shot into the opponent's goal.
- 5) Winning the game: the winning score is accomplished by being the first player to reach a predetermined score or by being the player to score the most points within a given period of time.

MAINTAINING YOUR GAME:

- 1) Wipe playing surface with a clean cloth before and after each use.
- 2) While table is on, vacuum gently with a soft brush attachment on a vacuum cleaner.
- 3) In the event the puck becomes rough or scuffed, use a sheet of extra fine sand paper to lightly rub until the puck is smooth.
- 4) For faster play, wipe down the playing surface with a spray wax and cloth. (**NOTE:** Do not spray the wax directly on the table. Spray it on a cloth first.) Make sure the blower is on to prevent clogging the holes.

- 7) Para empazar el juego de nuevo, apriete los botones "+" o "-" al mismo tiempo y presione durante 2 segundos.

NOTA: el marcador cerrará automáticamente después de 20 minutos. Si no está empleado, sin embargo, sugerimos apagar el poder cuando el juego no será usado durante un período de tiempo.

REGLAS DE JUEGO DE HOCKEY:

- 1) Este juego está diseñado para que jugadores jueguen frente a frente, uno en cada extremo de la mesa.
- 2) Lancen una moneda al aire para determinar quién empezará.
- 3) El juego comienza cuando se coloca el tejo en el área de juego. Los jugadores deben pegarle al tejo con las aletas y tratar de marcar un gol en el arco del oponente.
- 4) Se anota un punto cada vez que se introduzca el tejo en el arco del oponente.
- 5) Quién gana el juego: Gana el primer jugador que alcance un número predeterminado de puntos o el jugador que marque más puntos durante un periodo determinado.

CÓMO MANTENER EL JUEGO:

- 1) Limpie la superficie de juego con un paño limpio antes y después de usarla.
- 2) Con la mesa encendida, aspírela con delicadeza, usando el aditamento de cepillo de la aspiradora.
- 3) Si la superficie de uno de los tejos se vuelve áspera o se raya, use una lija muy fina para lijar el disco hasta que quede lisa.
- 4) Para juegos de mayor rapidez, rocíe la superficie de juego con cera y pásela un paño (**NOTA:** no rocíe la superficie directamente, primero rocíe el paño). Asegúrese que el soplador esté encendido para evitar que las aperturas se obstruyan.

SPORTCRAFT

LIMITED WARRANTY

Limited Warranty

Sportcraft, Ltd. (the "Company") warrants the Product to be free from defects in workmanship and materials under normal use and conditions FOR A PERIOD OF ONE YEAR FROM THE DATE OF ORIGINAL PURCHASE in the United States and Canada.

Product Registration Card

The Product Registration Card must be filled out completely and mailed to the Company at the address printed on the card within 10 days from the date of your purchase of the Product.

What Is Covered

Except as provided below, this Limited Warranty covers all defects in materials and workmanship. This Limited Warranty is void if the Product is:

- Damaged through improper usage, negligence, misuse, abuse, transportation damage, acts of nature, or accident (including failure to follow the instructions supplied with the Product)
- Used in commercial applications or rentals
- Modified or repaired by anyone not authorized by the Company.

What Is Not Covered

This Limited Warranty does not cover expendable items such as batteries, light bulbs, fuses, accessories, cosmetic parts and other items that wear out due to normal usage.

What The Company Will Pay For

If during the one year Limited Warranty period, any part or component of the Product is found by the Company to be defective, the Company will, at its option, reapeir the Product, replace the Product with a new Product (either the same or an equivalent model) or cause the original retailer of the Product to exchange the Product with a new Product (either the same or an equivalent model) or refund the original purchase price of the Product, without charge for labor or parts. The Company's obligation to repair, replace or exchange the Product, however, shall be limited to the amount of the original purchase price of the Product.

How To Obtain Warranty Service

In order to enforce your rights under this Limited Warranty, you must follow these procedures:

- You must have completed and mailed the Product Registration Card to the Company within 10 days of purchase of the Product.
- You must include THE ORIGINAL COPY OF YOUR SALES RECEIPT.
- You must call the Company's Consumer Service Department at 1-800-526-0244 from 9:00 A.M. to 5:00 P.M. (EST) to notify the Company of the nature of the problem and to obtain instructions for how to obtain servicing. At the Company's option, the Product may be serviced at your location or at a location designated by the Company.
- If you are instructed to return the Product to the Company for servicing, you are responsible for shipping the Product, at your expense, to the address designated by the Company in packaging that will protect against further damage.
- You must also include your name, address, daytime telephone number, model number of the Product and a description of the problem.
- The Company will pay for any shipping charges to return the repaired or replaced Product to you.

THIS LIMITED WARRANTY IS AVAILABLE ONLY TO THE ORIGINAL PURCHASER OF THE PRODUCT AND IS VALID IN THE UNITED STATES AND CANADA ONLY.

THE COMPANY'S LIABILITY IS LIMITED TO THE REPAIR OR REPLACEMENT, AT ITS OPTION, OF ANY DEFECTIVE PRODUCT AND SHALL NOT INCLUDE ANY LIABILITY FOR INDIRECT, INCIDENTAL OR CONSEQUENTIAL DAMAGES OF ANY KIND.

THIS WARRANTY IS EXPRESSLY MADE IN LIEU OF ALL OTHER WARRANTIES, EXPRESSED OR IMPLIED.

SOME STATES DO NOT ALLOW LIMITATIONS ON HOW LONG AN IMPLIED WARRANTY LASTS OR DO NOT ALLOW FOR EXCLUSION OF INCIDENTAL OR CONSEQUENTIAL DAMAGES. TO THAT EXTENT, THE ABOVE LIMITATIONS MAY NOT APPLY TO YOU.

This Limited Warranty gives you specific legal rights, but you may also have other rights that vary from state to state.

If you have questions regarding this Limited Warranty or the operation of the Product, you may call or write us:

Consumer Service Department
313 Waterloo Valley Rd.
Mt. Olive, NJ 07828
1-800-526-0244
www.sportcraft.com

0504 TG

****NOTE: Please save your original proof of purchase as it is needed should you require warranty service.**

Come Explore our Website! (www.sportcraft.com) Join our mailing list to receive more information on product updates and event announcements. Or, complete your warranty registration on-line. You can even order replacement parts, and learn more about our company.

SPORTCRAFT 
Mt. Olive, NJ 07828
www.sportcraft.com
Printed in China

SPORTCRAFT

GARANTIA LIMITADA

Garantía limitada

Sportcraft, Ltd. (la "Compañía") garantiza que este producto no tiene defectos de fabricación ni materiales bajo condiciones y uso normales POR UN PERIODO DE UNA AÑO A PARTIR DE LA FECHA DE COMPRA ORIGINAL, en Estados Unidos y Canadá.

Tarjeta de registro del producto

La tarjeta de registro del producto se debe llenar por completo y enviar por correo a la Compañía a la dirección impreso sobre la tarjeta dentro de 10 días a partir de la fecha de compra del Producto.

La cobertura

Esta garantía cubre todos los defectos de fabricación y materiales, excepto lo que se indica a continuación. Esta garantía limitada no tiene validez si el producto:

- Se daña por uso inapropiado, negligencia, mal uso, abuso, daño de transporte, fenómenos naturales o accidentes (incluyendo el no seguir las instrucciones que se proporcionan con el producto).
- Se usa en aplicaciones comerciales o se alquila
- Alguna persona no autorizada por la Compañía lo modifica o repara.

Lo que la garantía no cubre

La garantía limitada no cubre artículos perecederos tales como baterías, focos, fusibles, accesorios, partes cosméticas, y otros artículos que se gastan con el uso normal.

Pagos de la Compañía

Si durante el periodo de un año de la Garantía Limitada, la Compañía determina que alguna pieza o componente del producto tiene defectos, a su discreción, lo reparará o reemplazará el Producto con un nuevo Producto (ya sea con un modelo similar o equivalente) o causa la tienda original del Producto para cambiar el Producto con un Producto nuevo (sea con un modelo similar o equivalente) o reembolsa el precio de compra original del Producto, sin cargos por la mano de obra o las piezas. La obligación de la Compañía de reparar, sustituir, o reemplazar el Producto, sin embargo, será limitada con el precio de compra original del Producto.

Cómo obtener servicios de garantía

Para hacer cumplir sus derechos de esta Garantía Limitada, debe seguir estos procedimientos:

- Debe haber completado y ha enviado la tarjeta de registro de Producto a la Compañía dentro de 10 días de compra del Producto.
- Debe incluir LA COPIA ORIGINAL DE SU RECIBO DE LAS VENTAS.
- Debe llamar al departamento de Servicio al Cliente de la Compañía al 1-800-526-0244 entre las 9:00 A.M. y 5:00 P.M. (hora del este) para notificar la Compañía la naturaleza del problema y para obtener los instrucciones como adquirir la manutención. En la opción de la Compañía, el Producto puede ser revisado en su sitio o en un sitio designado por la Compañía.
- Si está instruido a devolver el Producto a la Compañía para la manutención, está responsable para el envío del Producto, a su gasto, a la Compañía a la dirección situada debajo, en un embalaje que protegerá contra el remoto daño.
- Asimismo, debe incluir su nombre, dirección, número de teléfono durante el día, el modelo del producto y una descripción del problema.
- La Compañía pagará cualquier gasto de envío para enviarle de regreso el producto reparado o reemplazado.

ESTA GARANTÍA LIMITADA ES DISPONIBLE SÓLO AL COMPRADOR ORIGINAL DEL PRODUCTO Y ES VÁLIDA SOLAMENTE EN ESTADOS UNIDOS Y CANADÁ.

LA RESPONSABILIDAD DE LA COMPAÑÍA SE LIMITA A REPARAR O REEMPLAZAR, A SU DISCRECIÓN, CUALQUIER PRODUCTO DEFECTUOSO Y NO INCLUIRÁ RESPONSABILIDAD POR DAÑOS INDIRECTOS, INCIDENTALES O CONSECUENTES DE NINGUNA CLASE.

ESTA GARANTÍA OTORGADA SUPERSEDE A CUALQUIER OTRA GARANTÍA, EXPRESO O IMPLÍCITO.

ALGUNOS ESTADOS NO PERMITEN LIMITACIONES EN LA DURACIÓN DE GARANTÍAS IMPLÍCITAS O NO PERMITEN LA EXCLUSIÓN DE DAÑOS CONSECUENTES O INCIDENTALES. EN ESE CASO, LAS LIMITACIONES MENCIONADAS ARRIBA NO SE APLICAN A USTED.

Esta garantía limitada le otorga derechos legales específicos, pero usted también tiene otros derechos que varían de un estado a otro.

Si tiene alguna pregunta con respecto a esta Garantía Limitada o la operación del producto, usted puede llamar o escribir a:

Sportcraft, Ltd.
Consumer Service Department
313 Waterloo Valley Rd.
Mt. Olive, NJ 07828
1-800-526-0244
www.sportcraft.com

0504 TG

****NOTA: Por favor guarde su prueba de compra original porque es necesario si requiere el servicio de la garantía.**

¡Venga y explore nuestro página de Internet! (www.sportcraft.com) Inscríbese en nuestra lista de correo para recibir más información acerca de productos actualizados y anuncios de eventos. También puede completar el registro de su garantía en el Internet. Además, se puede pedir piezas de repuesto, información para la compra de piezas adicionales y obtener más información acerca de nuestra compañía.

SPORTCRAFT 
Mt. Olive, NJ 07828
www.sportcraft.com
Impreso en China

